

# Honda CR-V (4Рест., с 2015-2018 гг.; 2.4)

арт. 1018 CARBON

Engine safeguard  
Made in fiberglass

## Installation instruction

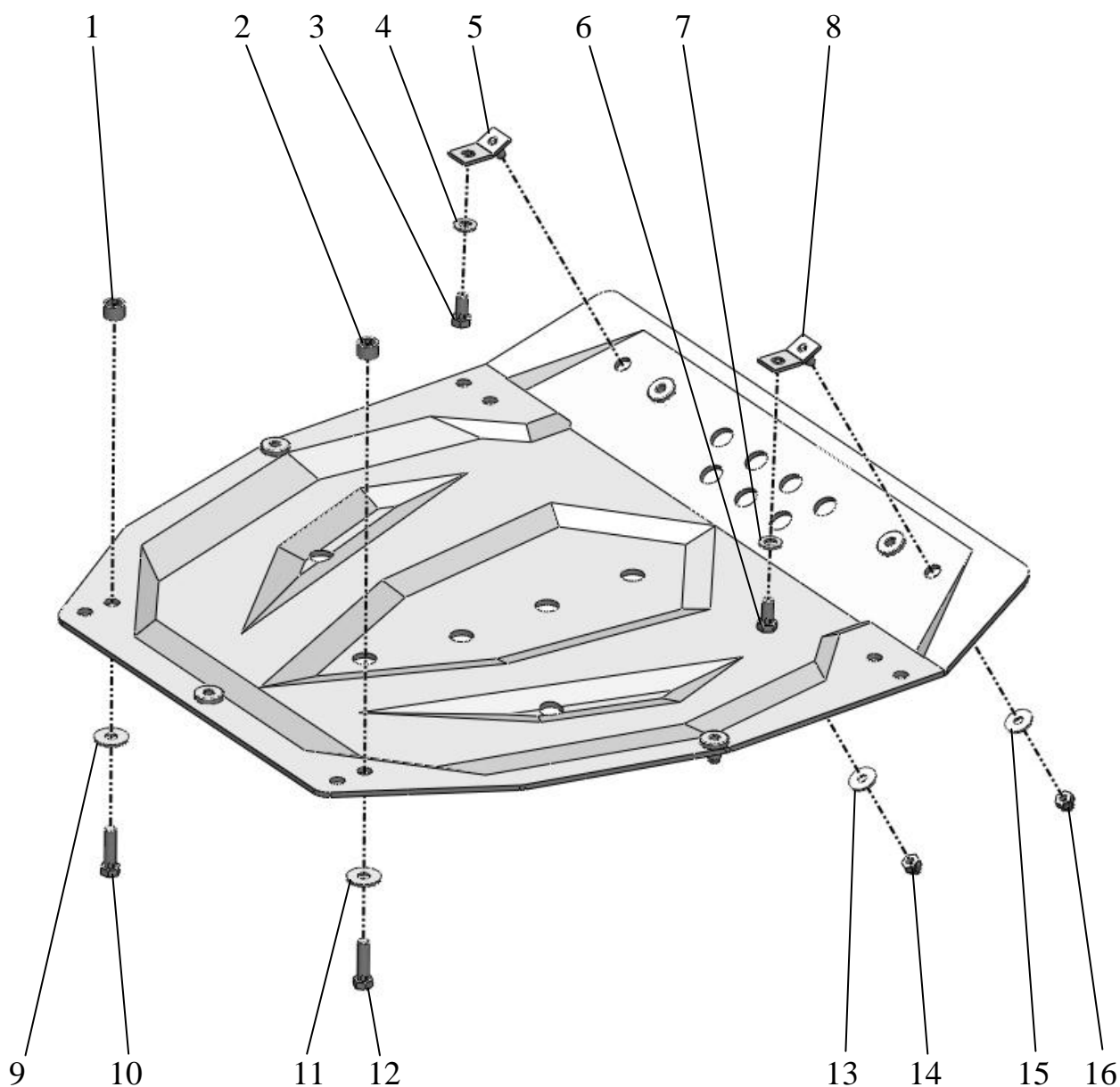

Крепление передней части защиты:

- 5,8 - кронштейны
- 4,7 - шайбы 12x24
- 3,6 - болты M12x25 (шаг резьбы 1.25) в штатные резьбовые отверстия
- 13,15 - шайбы 10x30
- 14,16 - гайки M10 колпачковые

Крепление задней части защиты:

- 1,2 - проставки 15x22
- 9,11 - шайбы 12x36
- 10,12 - болты M12x45 (шаг резьбы 1.25) в штатные резьбовые отверстия.

**Момент затяжки резьбовых соединений M10 и M12 не более 2,5 кг•м**

При установке крепежа и монтаже защиты настоятельно рекомендуется использовать графитовую или аналогичную смазку.

Производитель вправе вносить изменения в конструкцию защиты.

# Honda CR-V (4Рест., с 2015-2018 гг.; 2.4)

арт. 1018 CARBON

Передние кронштейны устанавливаются в штатные резьбовые отверстия подрамника шпилькой вперед. На время монтажа кронштейнов рекомендуется снять пыльник.

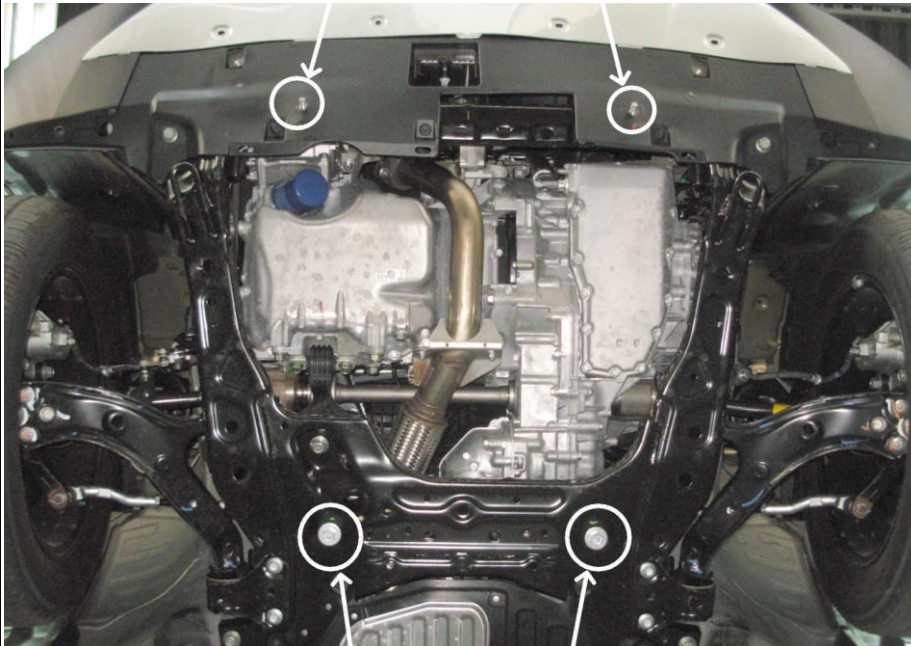

После установки кронштейнов вернуть пыльник на место и сделать в нем вырезы под шпильку.



Задняя часть защиты крепится через проставки в штатные резьбовые отверстия.

Защита на автомобиле.



