

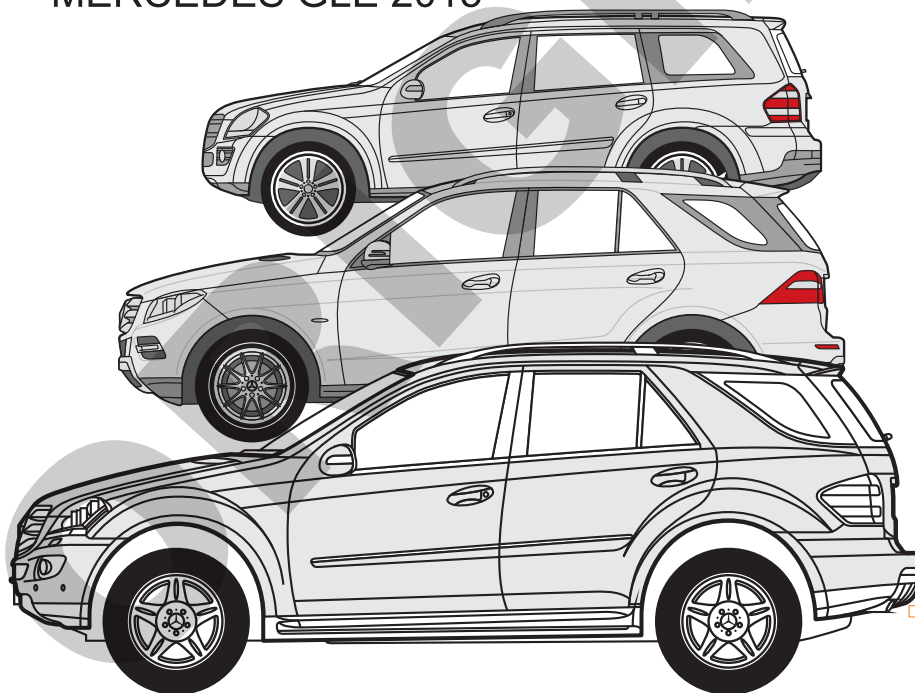

MERCEDES M 2005-2011
MERCEDES M 2011→
MERCEDES GL 2006→
MERCEDES GLE 2015→



DOCUMENTACIÓN PARA I.T.V



E

Enganches Aragón ofrece una garantía de sus productos por un período de dos años a partir de la fecha de entrega conforme a lo dispuesto en la Directiva 1999/44/CE y la ley 23/2003 quedando limitada al reemplazo de la mercancía defectuosa y en ningún caso se extenderá a daños o perjuicios consecuenciales.

Enganche fabricado por ENGANCHES ARAGÓN adaptable a la marca del vehículo.

Queda formalmente prohibido cualquier tipo de modificación, transformación o alteración sobre cualquiera de nuestros productos. El incumplimiento de esto daría lugar inmediatamente a la anulación de la homologación y de la garantía del producto.

Dependiendo de la versión y el año, una parte del paragolpes puede ser necesariamente recortada.

La información proporcionada por nosotros para el recorte del paragolpes es sólo una ayuda no vinculante.

El recorte se sabrá correctamente durante el montaje, con el tamaño requerido.

Es necesario sellar todos los puntos de anclaje del vehículo donde va sujeto el enganche para evitar la entrada de agua.

GB

Enganches Aragon offers a two years guarantee of their products from the delivery date according to arranged in the european directive 1999/44/CE and law 23/2003 being limited to the replacement of faulty products and in no case will be extended to damages or consequent harms. Towbar made by ENGANCHES ARAGON adaptable to the brand of the vehicle.

It is forbidden to make any modification to our towbars. The breach of this condition will cancel the approval and the guarantee product.

Depending on car's version and year, part of the bumper need to be cut.

Information provided by us for the cutting of bumper is only a non binding help.

The cut will know properly during assembly with the required size.

It is necessary to seal all the anchor points of the vehicle where the tow bar is fixed to prevent entry of water.

F

Enganches Aragón offre une garantie de ses produits pour une période de deux années à partir de la date de livraison conformément à ce qu'est disposé dans la directive 1999/44/CE ainsi que la loi 23/2003 en étant limitée au remplacement de la marchandise défectueuse et dans aucun cas il sera étendu des dommages et intérêts.

Attelage fabriqué par ENGANCHES ARAGON adaptable à la marque de ce véhicule.

Il est interdit de faire des modifications ou transformations sur les attelages. Le Non-respect de cela donnera lieu à l'immédiate annulation de l'homologation et de la garantie du produit.

Selon la version et l'année du véhicule, une partie du parechoc peut être découpée.

L'information transmise pour la découpe est seulement une aide, à chacun de vérifier la découpe nécessaire.

La découpe se verra correctement durant le montage, aux dimensions requises.

Il est nécessaire de joindre tous les points d'ancrage de l'attelage au véhicule afin d'empêcher toute entrée d'eau.

I

Enganches y remolques Enganches Aragon offre una garanzia dei suoi prodotti entro un periodo di due anni dalla data della consegna conforme alla direttiva 1999/44/CE e la legge 23/2003 che è limitata alla sostituzione della merce difettosa ed in nessun caso si estenderà ai danni o ai pregiudizi conseguenti.

Dispositivo di traino ENGANCHES ARAGON adeguato alla marca di questo veicolo.

È totalmente proibito effettuare qualsiasi tipo di modifica (fori addizionali, saldare pezzi, togliere pezzi, ecc.) sui ganci. L'inadempienza di questa condizione provoca l'annullamento della garanzia e dell'omologazione del gancio.

Dipendendo dalla versione e dell'anno, un pezzo del paraurti può essere tagliato.

L'informazione proporzionata da noi per il paraurti è solo un aiuto non vincolante.

Il taglio si saprà esattamente durante il montaggio col formato necessario.

È necessario sigillare tutti i punti di fissaggio dove viene ancorato il gancio sul veicolo, onde evitare infiltrazioni

D

Enganches Aragon bietet eine garantie seiner Produkte gültig für 2 jahre ab dem Abgabedatum nach der europäischen Rechtslinie 1999/44/CE und dem Gesetz 23/2003 an. Die Garantie ist gültig für die Ersetzung der defekten Waren und auf keinen fall für die Schäden oder nachfolgenden Beschädigungen.

Für dieses Fahrzeug angepasst und hergestellt durch ENGANCHES ARAGON

Es ist strikt verboten, an den Kupplungen jegliche Veränderung (zusätzliche Löcher, Anschweißen von Teilen, Entfernung von Teilen) vorzunehmen. Die Nichteinhaltung dieser Bedingung hat die Ungültigkeit der Garantie und der Genehmigung der Kupplung zur Folge.

Je nach Ausstattungsvariante und Baujahr kann ein Ausschnitt des Stoßfängers zur Nachrüstung erforderlich sein.

Von uns gemachte Angaben zum Ausschnitt des Stoßfängers sind nur eine unverbindliche Hilfestellung.

Der Ausschnitt ist fachgerecht im Zuge der Montage auf die erforderliche Größe vorzunehmen.

Bitte versiegeln Sie alle Befestigungspunkte fachgerecht- um ein Eindringen von Wasser zu verhindern.

NL

Enganches Aragon biedt een termijn van twee jaar garantie aan op haar producten vanaf de leveringsdatum overeenkomstig de afspraken in het Europese directief 1999/44/CE en wet 23/2003. De garantie beperkt zich specifiek tot het vervangen van foutief geleverde producten en zal in geen enkel geval uitgebreid worden bij schade of blijvend letsel.

Trekhaak welke geproduceerd zijn door ENGANCHES ARAGON zijn alleen te gebruiken voor het merk en type van het opgegeven voertuig.

Het is absoluut verboden om onze trekhaak, op welke manier dan ook, te modificeren. Indien aan deze conditie geen gevolg gegeven wordt vervalt de wettelijke type goedkeuring en daarmee de garantie op het product

94/20/EC

MERCEDES M 2005-2011
 MERCEDES M 2011
 MERCEDES GL 2006-->
 MERCEDES GLE 2015-->

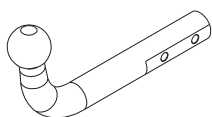

enganches
aragon

CLASS **A50-X**
 APPROVAL NUMBER

e13 **00-2051**

TYPE **MER022**
 D-VALUE
 D **16,11** kN
 MAX.VERT.LOAD
 S **140** kg
 www.enganchesaragon.com

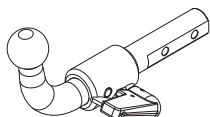

enganches
aragon

CLASS **A50-X**
 APPROVAL NUMBER

e13 **00-2052**

TYPE **MER023-S**
 D-VALUE
 D **16,11** kN
 MAX.VERT.LOAD
 S **140** kg
 www.enganchesaragon.com

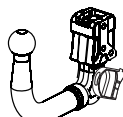

enganches
aragon

CLASS **A50-X**
 APPROVAL NUMBER

e13 **00-2053**

TYPE **MER024**
 D-VALUE
 D **16,11** kN
 MAX.VERT.LOAD
 S **140** kg
 www.enganchesaragon.com

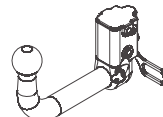

enganches
aragon

CLASS **A50-X**
 APPROVAL NUMBER

e13 **00-2053**

TYPE **MER024-A**
 D-VALUE
 D **16,11** kN
 MAX.VERT.LOAD
 S **140** kg
 www.enganchesaragon.com

T = 3500 Kg

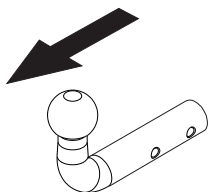

D = 16,11 kN

S = 140 kg

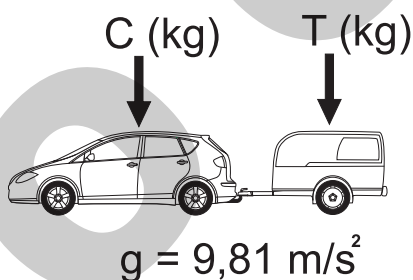
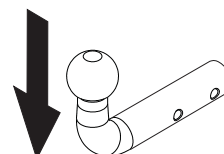

$$D \geq \frac{T \cdot C}{T + C} \cdot \frac{g}{1000} \text{ (kN)}$$

$$T \leq \frac{C \cdot D \cdot 1000}{(C \cdot g) - (1000 \cdot D)} \text{ (kg)}$$

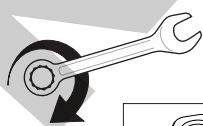

	M8	M10	M12	M14	M16
N/m	25	55	85	135	200





MERCEDES GL 2006

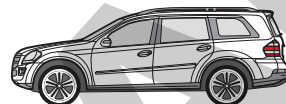

MERCEDES GLE 2015
MERCEDES M 2005
MERCEDES M 2011

MERCEDES GL 2006

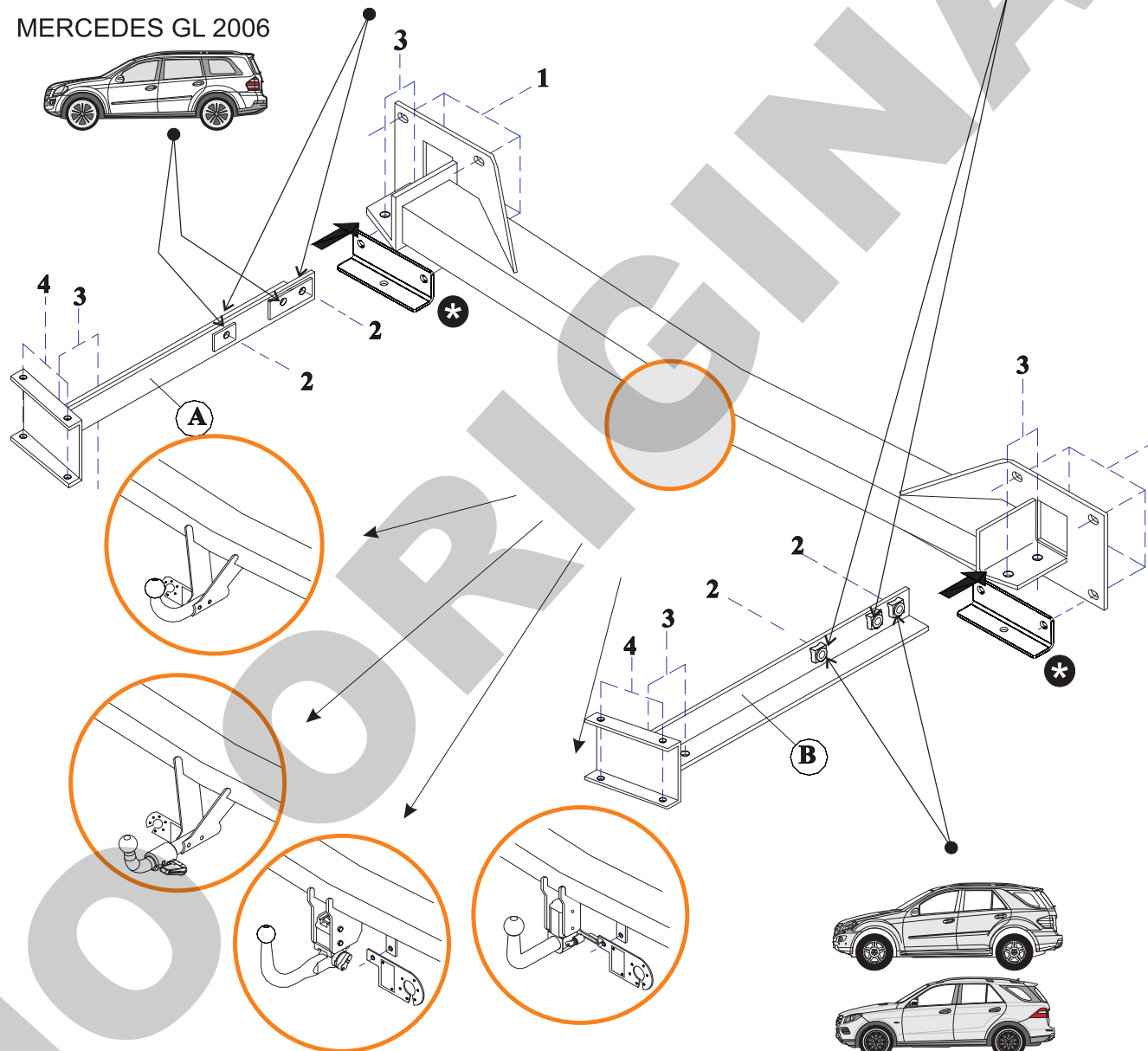



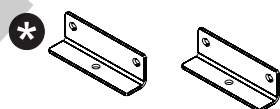



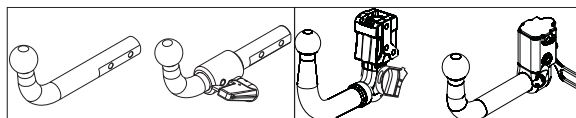















MERCEDES M 2005
MERCEDES M 2011
MERCEDES GLE 2015



MERCEDES M 2011
MERCEDES GLE



1			1	
2		M10x70 DIN 931(8.8)	1	
3		M10x75 DIN 931(8.8)	1	
4		M10 DIN 985	2	
5			1	1
6			1	1
7		M12x35 DIN 933(8.8)		1
8		M12x25 DIN 933(8.8)		4
9		M12x35 DIN 933 (8.8)		1
10		Ø12 DIN 128		4
11				1
12		Ø12		2
13		C4117C	1	1
14		C4117CA61_62	1+1	1+1
15		M10x35 DIN 933(8.8)	12	12
16		M12x40 DIN 933(8.8)	4	4
17		Ø10 DIN 6798	4	4
18		Ø10 DIN 9021	12	12
19		M10 DIN 6923	8	8
20		M12 DIN 6923	4	4
21		(C4117DA20) 180x95x5 MER- CEDES M 2011/GLE 2015	2	2
22		Ø8 DIN 6798 MERCEDES M 2011/GLE 2015	2	2

1

INSTRUCCIONES DE MONTAJE

1. Desmontar el paragolpes. Para ello quitar los tornillos de los pasos de rueda, de las aletas y de debajo de los pilotos. Hay un tornillo debajo del piloto derecho que para poder quitarlo hay que desmontar previamente un módulo electrónico que está situado debajo del piloto.
2. Soltar el tubo de escape de sus soportes.
3. Desmontar el refuerzo y anular sus soportes.

*(*En el caso del Mercedes Clase M del 2011 y GLE, quitar el refuerzo y tirar, ya no se utiliza).*

4. Colocar el cuerpo central del enganche sobre el vehículo y sujetar sobre los puntos 1 mediante tornillos M10x35 y tuercas M10.
5. Colocar en las piezas A y B las contrachapas de 50 x 30 y las tuercas M10 sobre los puntos 2 con la ayuda de las arandelas adhesivas tal y como se muestra en el dibujo.
6. Introducir las piezas A y B por los orificios del chasis y sujetar sobre los puntos 2 mediante tornillos M10x35 pero no apretar todavía.
7. Unir las piezas A y B al cuerpo central del enganche sujetando sobre los puntos 3 mediante tornillos M12x40 y tuercas M12.
8. Colocar el refuerzo sobre el enganche sujetándolo sobre los puntos 4 con los mismos tornillos que llevaba.
9. Apretar todo según el par de apriete correspondiente (Es recomendable revisar el par de apriete después de los primeros 1000 km. de uso).

NOTA: Cuando se efectúe la instalación eléctrica extremar la precaución para no hacer masa con el tornillo señalado en la imagen. Está situado tras el guarnecido de la parte derecha del maletero.

2

FITTING INSTRUCTIONS

1. Dismantle the bumper. Remove bolts from the inside mudguard, the wing and the ones under the lights. Dismantle the electronic module situated behind the light to remove the bolt behind the right light.
2. Loosen the exhaust from its supports.
3. Dismantle the inside bumper and remove its supports.

(For the Mercedes Clase M year 2011 and GLE, dismantle the metallic reinforcement. Throw it away as it is not use any more).*

4. Place the tow bar at the vehicle and fix at points 1 using M10x35 and M10 nuts.
5. Place at A and B pieces the 50x30 plates and M10 nuts at points 2 using adhesives washers. Regarding the drawing.
6. Introduce pieces A and B through the chassis holds and fix at points 2 using M10x35 bolts but do not tighten yet.
7. Join pieces A and B at the body tow bar fixing at points 3 using M12x40 bolts and M12 nuts.
8. Place the inside bumper at the tow bar fixing it at points 4 with the same bolts used before.
9. Tighten all the bolts according to the recommended tightening moments. (Retighten all the bolts after the first 1000 km. of towing).

Note: When we install the electrical system we must be careful for to not make contact between the earth and the screw indicated in the picture located after the upholstery of the right side of the boot.

NOTICES DE MONTAGE

1. Enlever les vis des garde-boue des côtés et dessous de feux pour démonter le pare-chocs. Pour enlever le vis dessous de feu droit il faut démonter d'abord le module électronique placé dessous de feux.
2. Lâcher le pot d'échappement de supports.
3. Démonter le pare chocs intérieur et annuler les supports.

(* Pour le Mercedes classe M année 2011, GLE 2015 enlever le renforcement métallique et le jeter, il ne sera plus utilisé).

4. Placer le corps central de l'attelage sur le véhicule et fixer sur les points 1 à l'aide de vis M10x35 et des écrous M10.
5. Placer entre les pièces A et B les contre plates de 50x30 et les écrous M10 sur les points 2 à l'aide des rondelles adhésives. Regarder dessin.
6. Introduire les pièces A et B par les orifices du châssis et fixer sur les points 2 à l'aide des vis M10x35 mais pas serrer encore
7. Joindre les pièces A et B au corps central de l'attelage en fixant sur les points 3 à l'aide des vis M12x40 et des écrous M12
8. Placer le pare choc intérieur sur l'attelage en fixant sur les points 4 avec les même vis.
9. Serrer selon le couple de serrage correspondant. (Il est conseillé de contrôler le couple de serrage après les 1000 premiers kilomètres d'utilisation.

Note: Quand on effectuera l'installation électrique il faut faire attention de ne pas toucher la masse avec la vis indiquée dans l'image. Il est situé après la crépi de la partie droite de coffre à bagages.

ISTRUZIONI DI MONTAGGIO

1. Smontare il paraurti. A tal fine, rimuovere le viti dei passi delle ruote, dalle linguette e da sotto le spie. Per poter rimuovere una vite posta al di sotto della spia destra, bisognerà smontare in precedenza un modulo elettronico posto sotto la spia.
2. Allentare il tubo di scappamento dal supporto.
3. Smontare il paraurti interno e annullarne i supporti.

(*Nel caso Della Mercedes M Class dal 2011,GLE 2015, rimuovere il rinforzo e buttarlo via. Non sarà più utilizzato.)

4. Sistemare il corpo centrale dell'aggancio sulla vettura e fissare ai punti 1 con viti M10x35 e madreviti M10.
5. Sistemare sui pezzi A e B le piastre di rinforzo da 50 x 30 e le madreviti M10 ai punti 2 avvalendosi delle rondelle adesive come da disegno.
6. Inserire i pezzi A e B nei fori del telaio e fissare ai punti 2 con viti M10x35 ma non serrare ancora.
7. Unire i pezzi A e B al corpo centrale dell'aggancio fissandoveli ai punti 3 con viti M12x40 e madreviti M12.
8. Sistemare il paraurti interno sull'aggancio fissandolo ai punti 4 con le medesime viti in dotazione.
9. Serrare la bulloneria applicando la forza di stretta corrispondente. (È consigliabile controllare la forza di stretta dopo circa 1000 km di traino).

Nota: Quando si effettua l'istallazione elettrica stremare la precauzione per non fare massa con la vite segnalata nella immagine. È sita dietro la guarnitura della parte destra del bagagliaio.

ANLEITUNGEN FÜR DIE MONTAGE

1. Stoßstange demontieren. Zu diesem Zweck müssen die Schrauben der Radläufe und Kotflügel, wie auch unter den Rücklichtern entfernt werden. Um die Schraube unter dem rechten Rücklicht entfernen zu können, muss zuerst ein elektronisches Modul, das sich unter dem Rücklicht befindet, demontiert werden.
2. Auspuffrohr von seinen Haltungen lösen.
3. Die innere Stoßstange demontieren und deren Halterungen annullieren.

(*Beim Mercedes M Klasse ab 2011, GLE 2015, die Verstärkung abbauen und wegwerfen. Sie wird nie wieder verwendet.)

4. Das mittlere Kupplungsteil an das Fahrzeug anbringen und an den Stellen 1 mit M10x35 Schrauben und M10 Muttern befestigen.
5. Die 50x30 Gegenbleche in die A- und B-Teile und die M10 Muttern auf die Stelle 2 mit Hilfe der Klebescheiben, wie auf der Abbildung dargestellt, anbringen.
6. Die A- und B-Teile durch die Fahrgestellbohrungen einführen und an den Stellen 2 mit M10x35 Schrauben befestigen, aber noch nicht anziehen.
7. Die A- und B-Teile mit dem mittleren Kupplungsteil verbinden, indem sie an den Stellen 3 mit M12x40 Schrauben und M12 Muttern befestigt werden.
8. Die innere Stoßstange auf die Kupplung anbringen, indem sie an den Stellen 4 mit den gleichen Schrauben wie vorher befestigt wird.
9. Alles mit dem geeigneten Anzugsmoment anziehen. (Es wird empfohlen, den Anzugsmoment nach den ersten 1000 km zu überprüfen).

Achtung: Wenn der E-Satz installiert wird, soll man sehr vorsichtig sein, um keine Masse mit dem auf dem Bild gezeigten Schrauben zu machen. Der befindet sich hinter dem Verputz der rechten Seite des Kofferraums.

инструкции по монтажу фаркопа

1. Снять бампер. Для этого отвинтить болты, расположенные в колесных арках, крыльях и под задними огнями. Под правым задним огнем имеется болт, который можно открутить, сняв предварительно электронный модуль, расположенный непосредственно под нижним огнем.
2. Снять выхлопную трубу с крепежей.
3. Снять внутренний бампер и его крепежи.

(*Только для Мерседеса класса М 2011, GLE 2015, года, снять металлические элементы и больше не использовать).

4. Поместить центральную часть фаркопа на автомобиле, закрепив точках 1 болтами М10х35 и гайками М10.
5. Поместить детали А и В, а также накладки 50х30 и гайки М10 в точках 2 при помощи шайб с клеящимся покрытием, проделав эту операцию согласно рисунку.
6. Поместить детали А и В через отверстия шасси и закрепить в точках 2 болтами М10х35, не натягивая болты.
7. Соединить детали А и В с центральной частью фаркопа, закрепив в точках 3 болтами М12х40 и гайками М12.
8. Поместить внутренний бампер над фаркопом, закрепив в точках 4 теми же болтами, которые имелись на автомобиле.
9. Затянуть все болты (рекомендуется проверить натяжение болтов после первых 1000 км. пробега).

ПРИМЕЧАНИЕ: При установке электрооборудования, обратить внимание и следить за тем, чтобы не произошло заземление на указанный на рисунке болт. Он расположен за герметиком с правой стороны багажника.

7

MERCEDES M (2005 -2011)RECORTE DEL PARAGOLPES
RITAGLIO DEL PARAURTIRECESS OF THE BUMPERDÉ
AUSSCHNITT DES STOSSFÄNGERSCOUPE DU PARE CHOCS
ВЫРЕЗ В БАМПЕРЕ

NOTA: Cuando se efectúe la instalación eléctrica extremar la precaución para no hacer masa con el tornillo señalado en la imagen. Está situado tras el guarnecido de la parte derecha del maletero.

Note: When we install the electrical system we must be careful for to not make contact between the earth and the screw indicated in the picture located after the upholstery of the right side of the boot.

Note: When we install the electrical system we must be careful for to not make contact between the earth and the screw indicated in the picture located after the upholstery of the right side of the boot.

Note: Quand on effectuera l'installation électrique il faut faire attention de ne pas toucher la masse avec la vis indiquée dans l'image. Il est situé après la crépi de la partie droite de coffre à bagages.

Nota: Quando si effettua l'installazione elettrica prestare la precauzione per non fare massa con la vite segnalata nella immagine. È sita dietro la garnitura della parte destra del bagagliaio.

Achtung: Wenn der E-Satz installiert wird, soll man sehr vorsichtig sein, um keine Masse mit dem auf dem Bild gezeigten Schrauben zu machen. Der befindet sich hinter dem Verputz der rechten

8

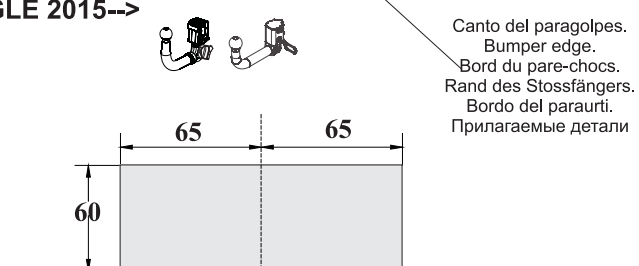
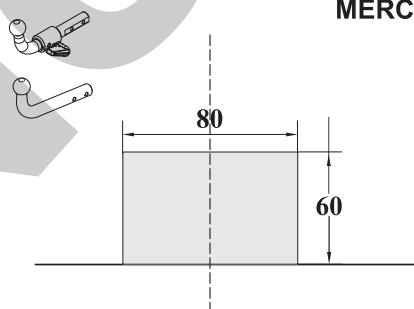
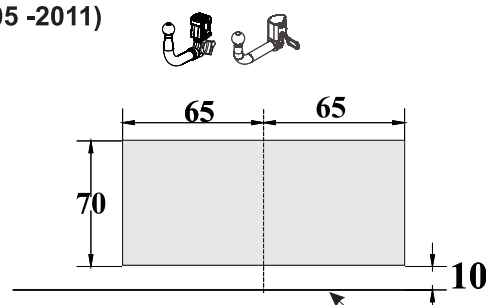
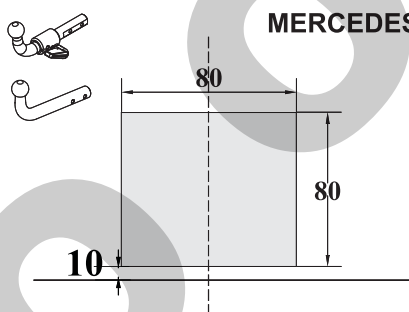
MERCEDES M (2005 -2011)/MERCEDES GLE 2015RECORTE DEL PARAGOLPES
RITAGLIO DEL PARAURTIRECESS OF THE BUMPERDÉ
AUSSCHNITT DES STOSSFÄNGERSCOUPE DU PARE-CHOCS
ВЫРЕЗ В БАМПЕРЕ

Canto del paragolpes.
Bumper edge.
Bord du pare-chocs.
Rand des Stossfängers.
Bordo del paraurti.
Прилагаемые детали

Canto del paragolpes.
Bumper edge.
Bord du pare-chocs.
Rand des Stossfängers.
Bordo del paraurti.
Прилагаемые детали

9

MERCEDES GL (2006)

RECORTE DEL PARAGOLPES
RITAGLIO DEL PARAURTI

RECESS OF THE BUMPER
AUSSCHNITT DES STOSSFÄNGERS

COUPE DU PARE CHOCS
ВЫРЕЗ В БАМПЕРЕ

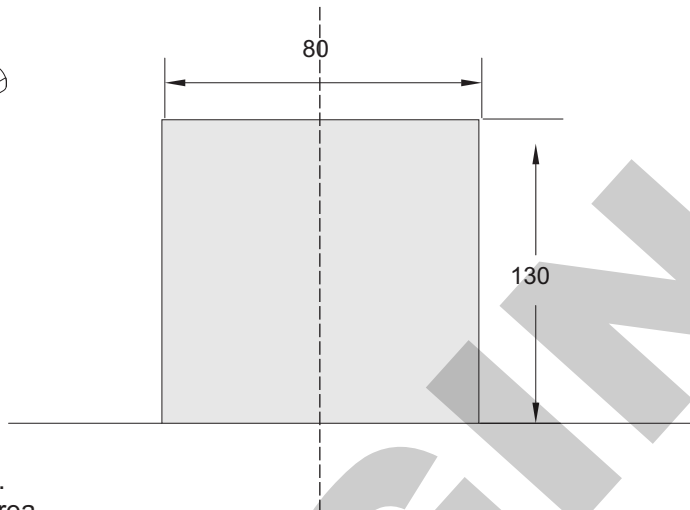
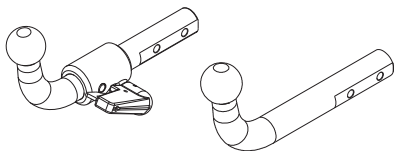

Recortar la zona sombreada.
Make a recess on the marked area.
Découper la partie marquée.
Den Bereich im Schatten
ausschneiden.
Roccorare la zona con l'ombra.
Элементы крепежа шара

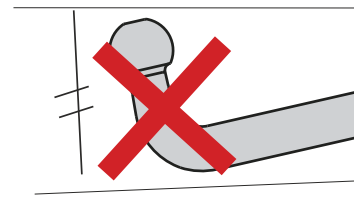
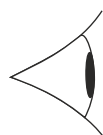
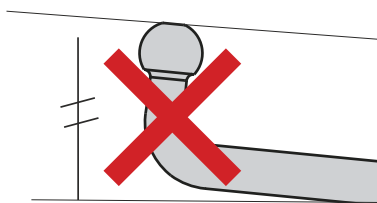
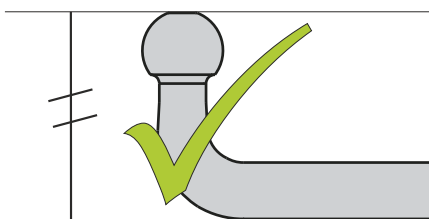
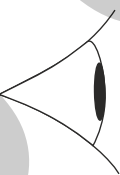

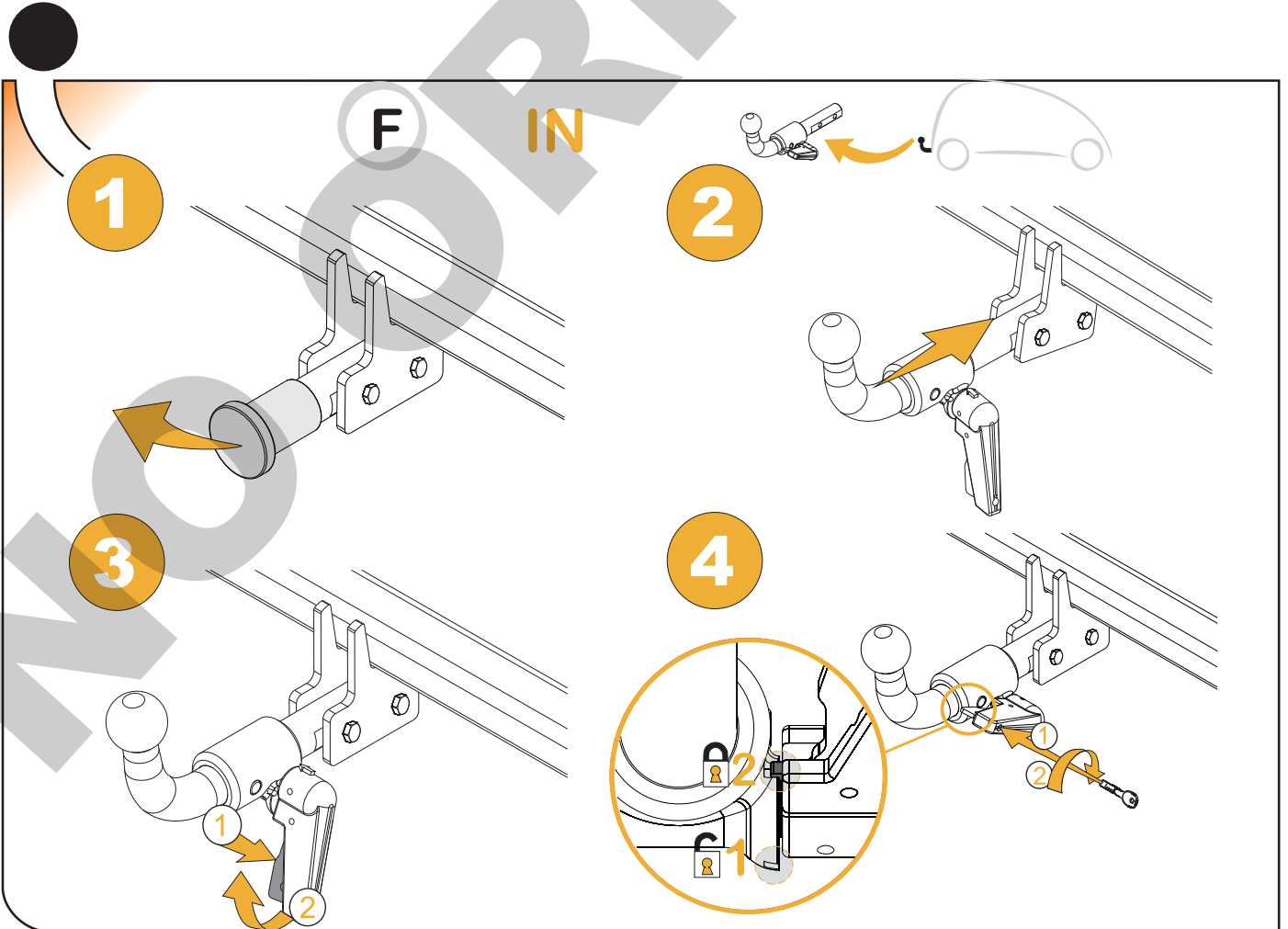
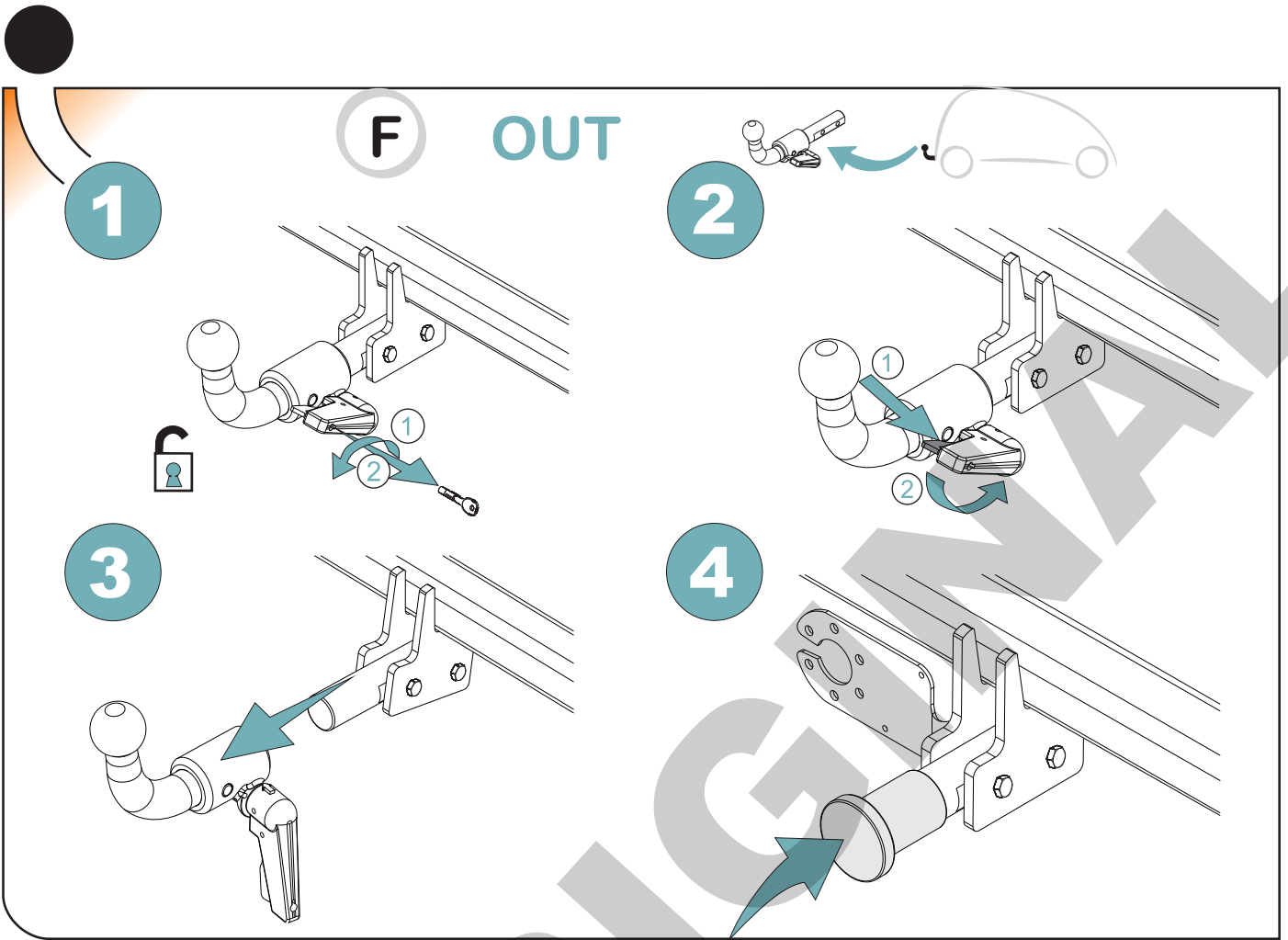

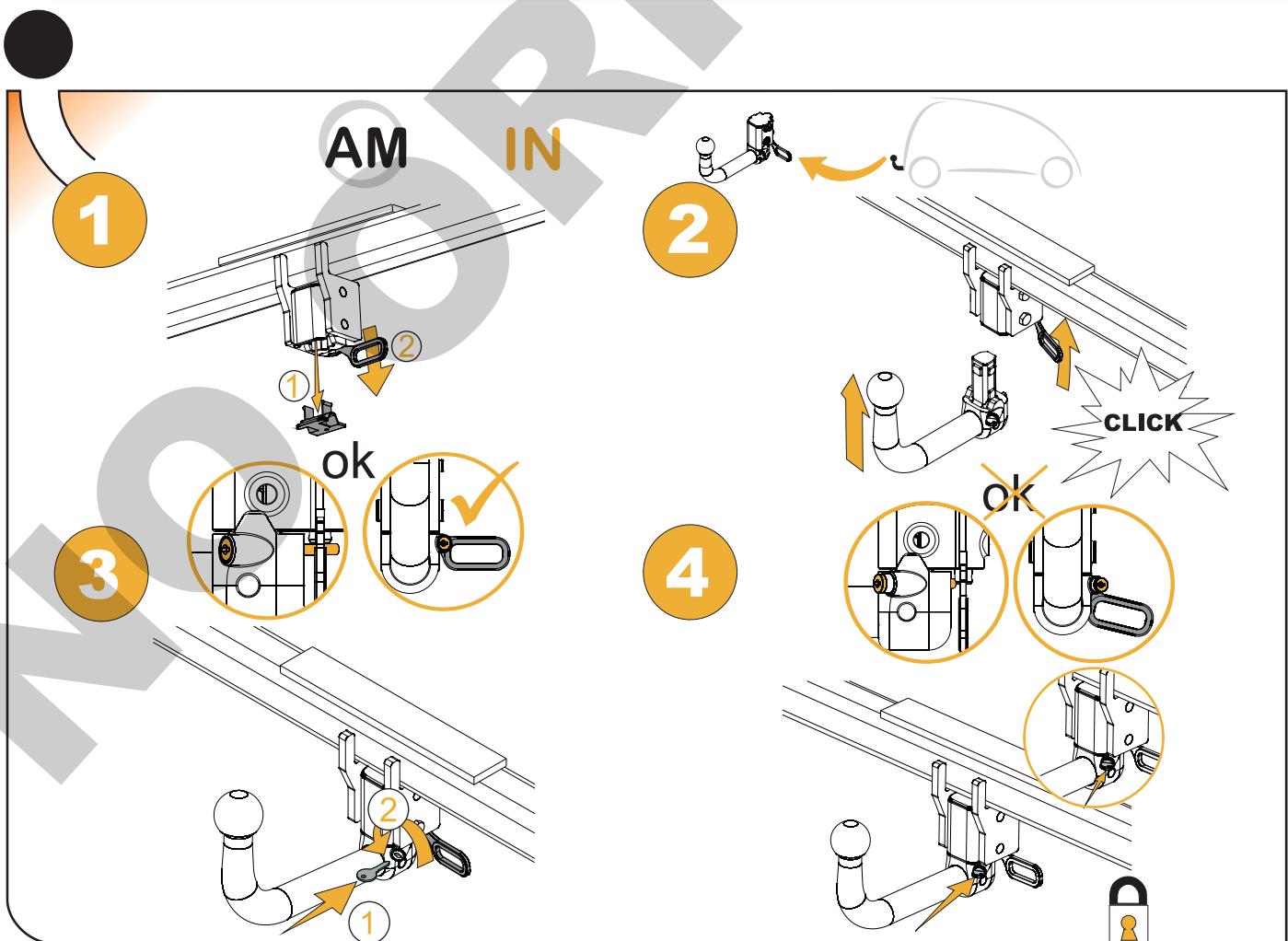
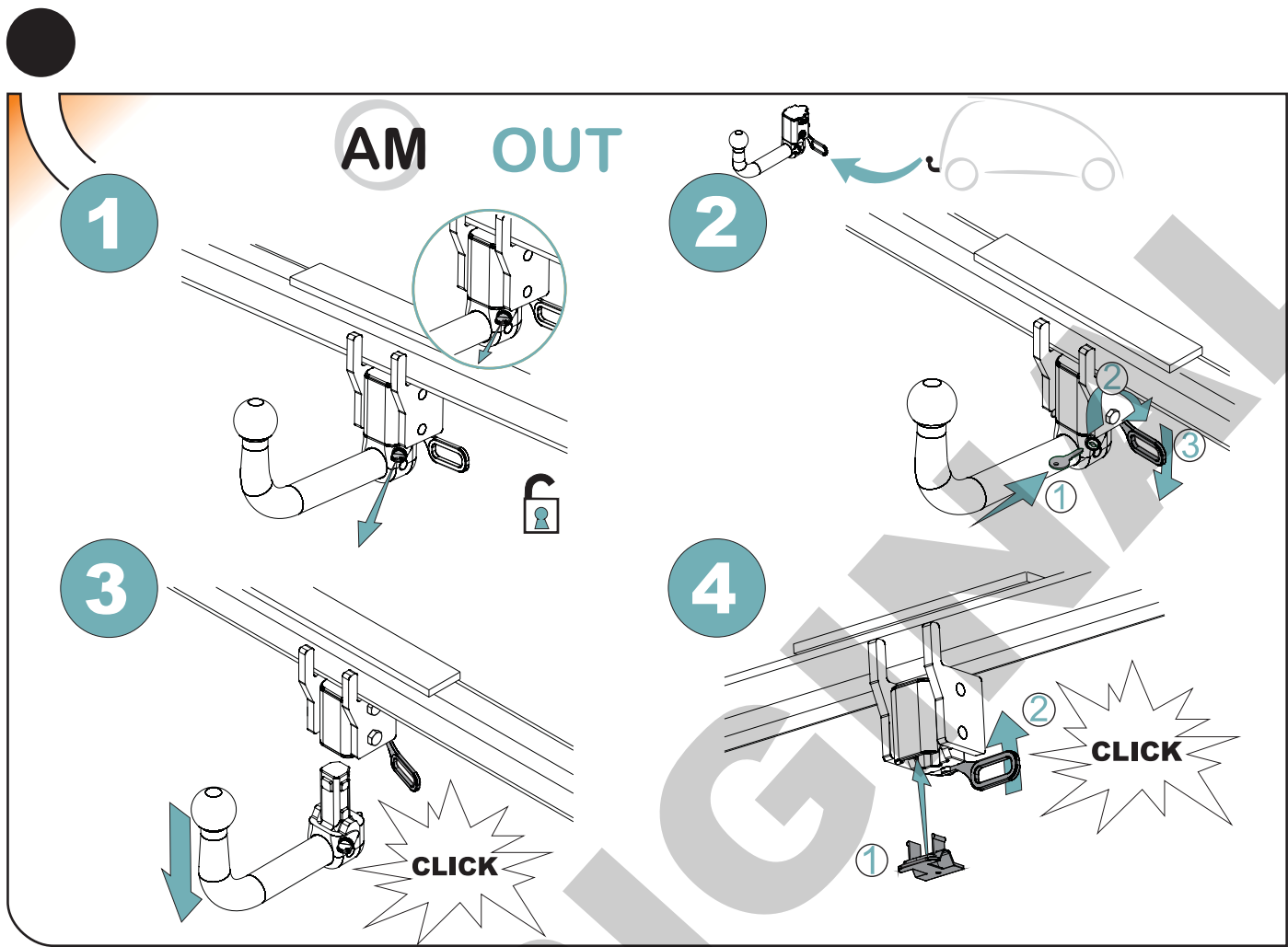

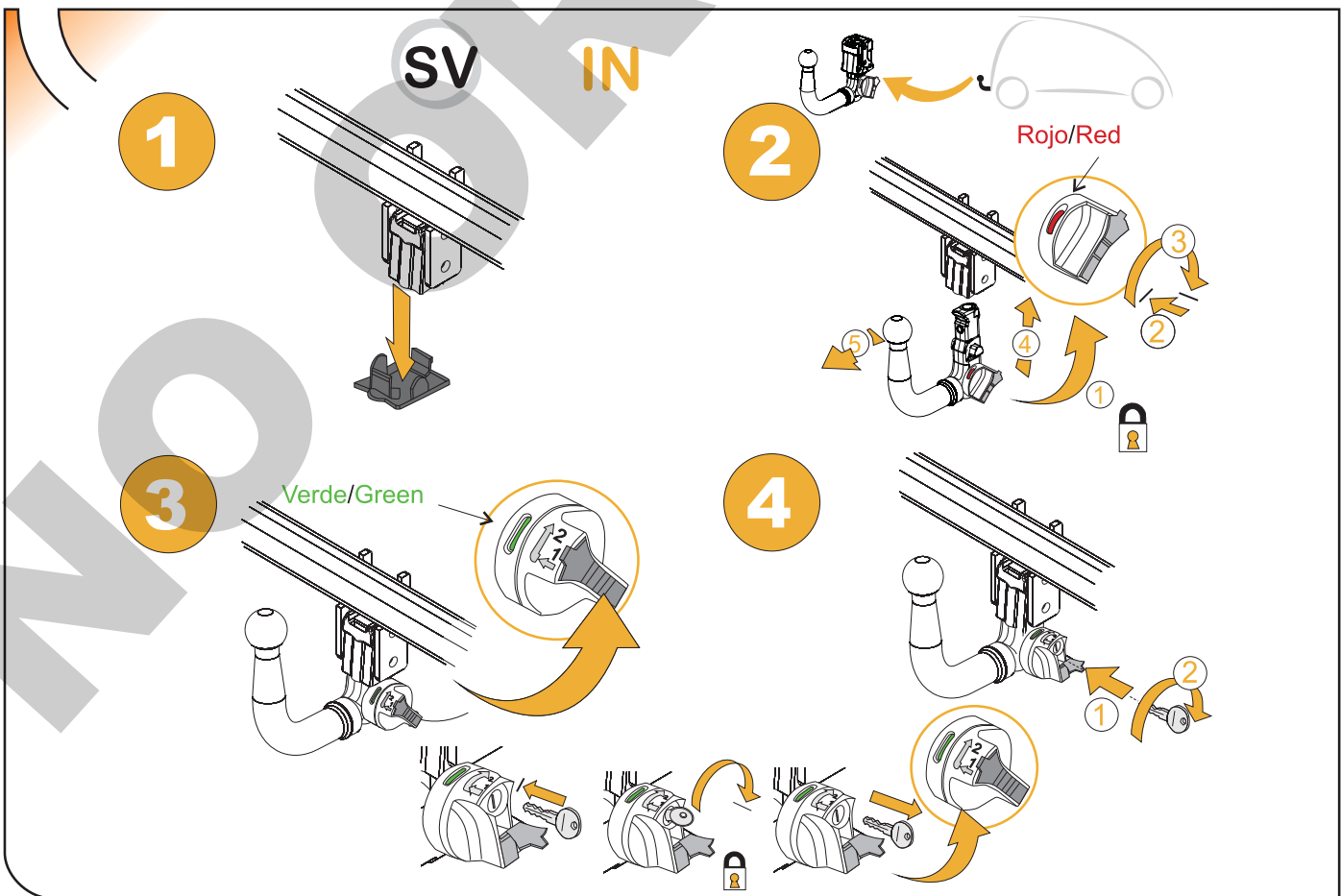
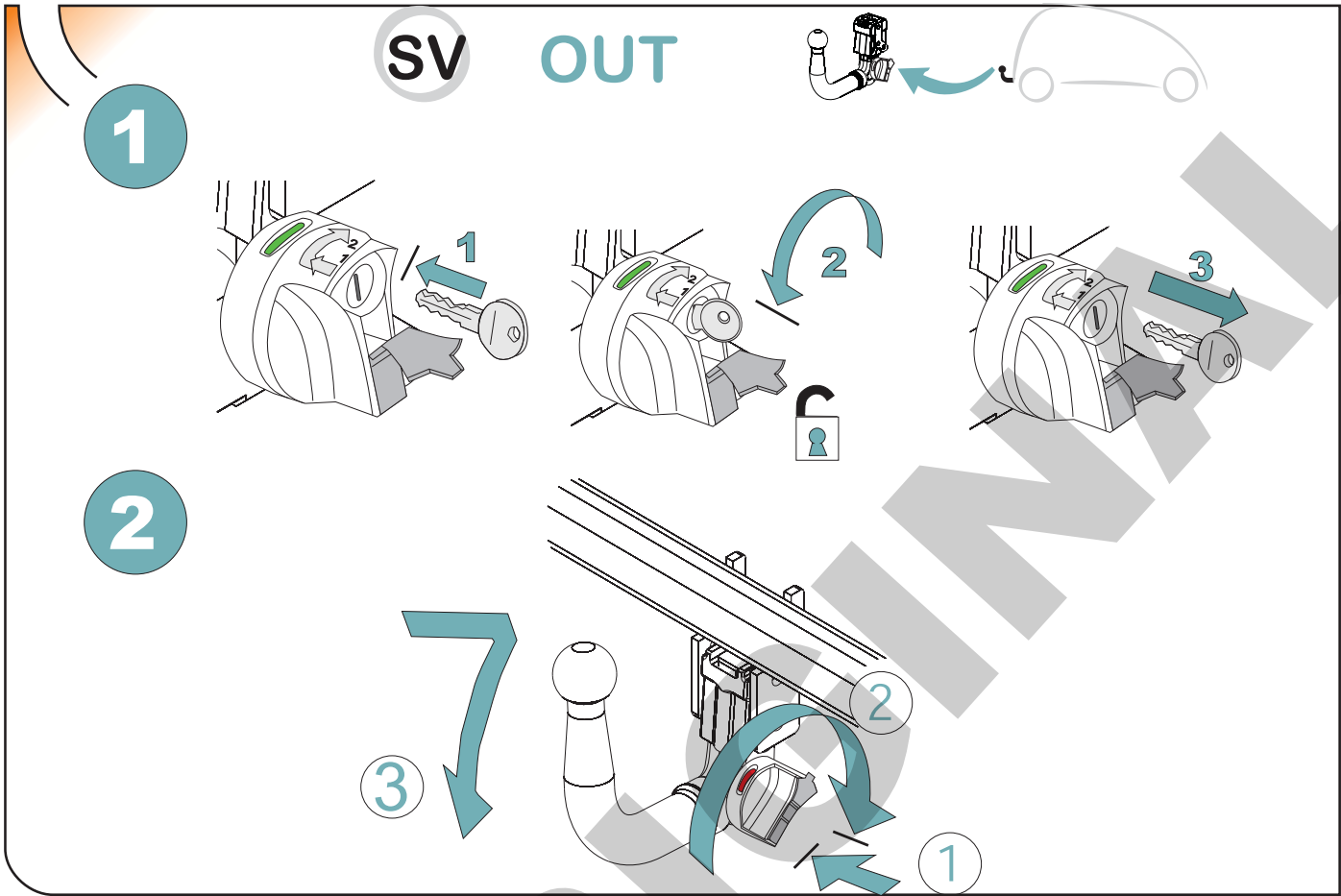



MANTENIMIENTO DE SISTEMAS EXTRAIBLES DETACHABLE SYSTEMS MAINTENANCE

F

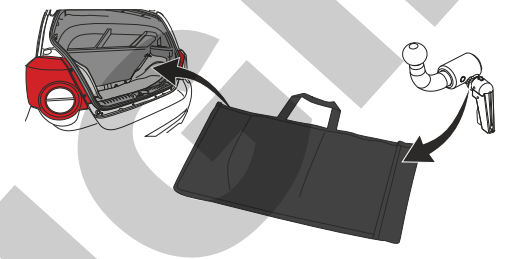
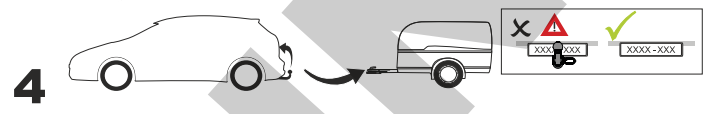
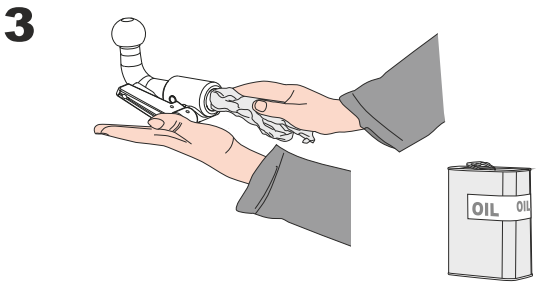
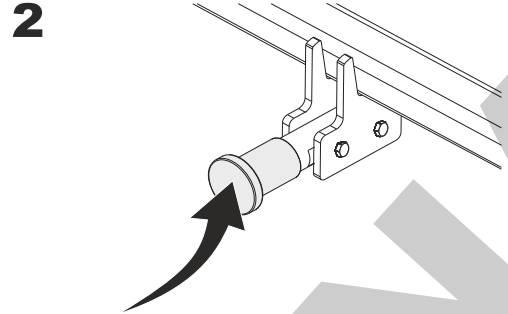
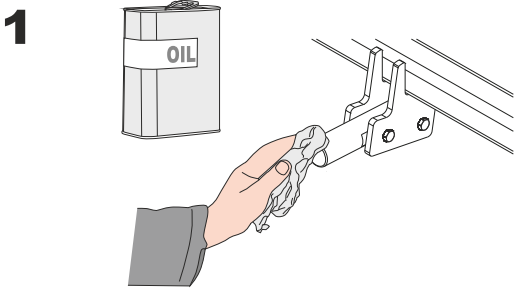

MANTENIMIENTO DE SISTEMAS EXTRAIBLES DETACHABLE SYSTEMS MAINTENANCE

AM

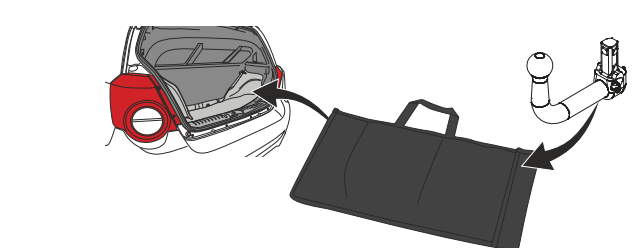
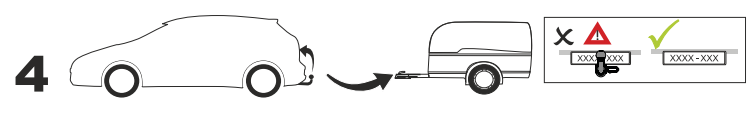
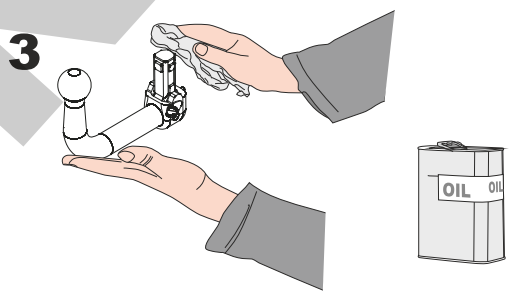
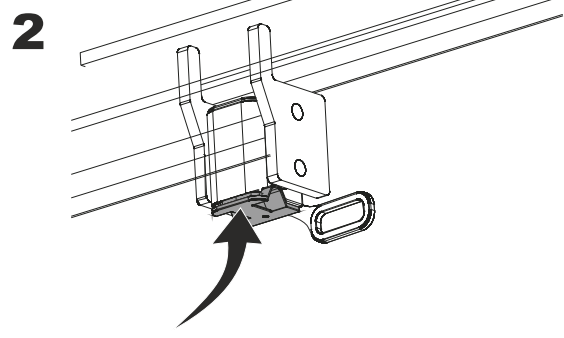
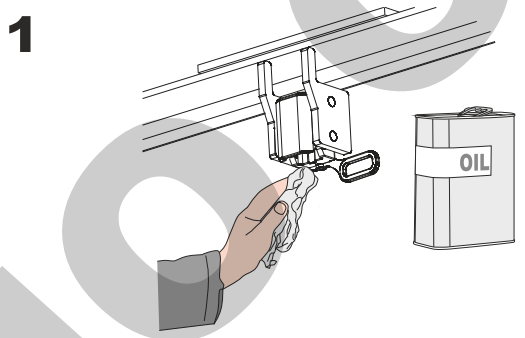

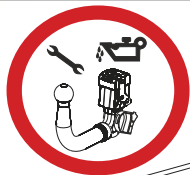

MANTENIMIENTO DE SISTEMAS EXTRAIBLES
DETACHABLE SYSTEMS MAINTENANCE

SV

1

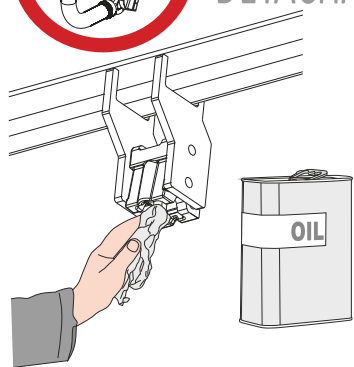

2

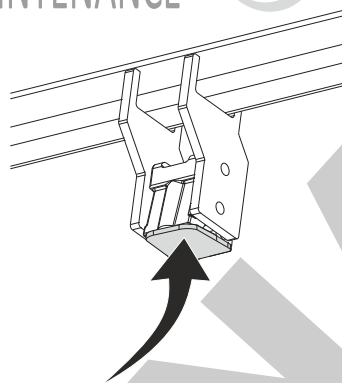

3

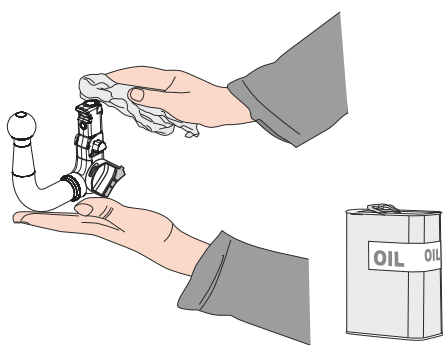

4

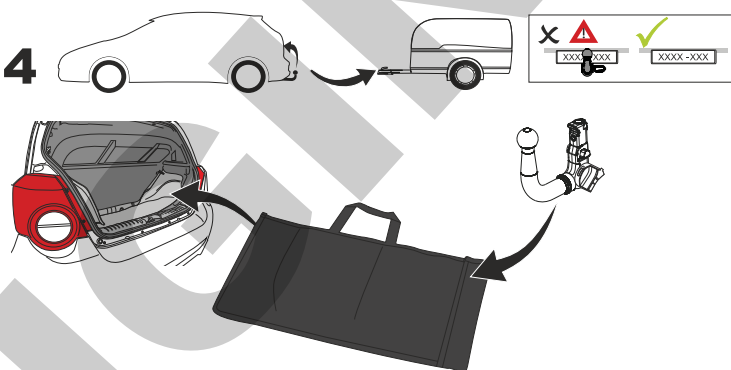

owCar®



enganches
aragon



HowBox[®]

ANEXO III

CERTIFICADO DE TALLER

D. _____, expresamente autorizado por la _____
domiciliada en _____, teléfono _____, dedicada
a la actividad de _____ n° de Registro Industrial _____ y n° de registro
especial _____.

CERTIFICA

Que la mencionada empresa ha realizado la/s Reforma/s y asume la responsabilidad de la ejecución,
sobre el vehículo marca....., tipo.....
variante..... denominación comercial
matrícula y n° de bastidor, de acuerdo con:

- La normativa vigente en materia de reformas de vehículos.
- Las normas del fabricante del vehículo aplicables a la/s reforma/s llevadas a cabo en dicho vehículo.
- El proyecto descriptivo de la/s reforma/s, adjunto al expediente.

OBSERVACIONES: (2)

Tipificada/s con el código de reforma/s.....
Reforma consiste en:

COLOCACION DE ENGANCHE _____

n° de identificación / marca de homologación

Type :

Fecha:

Firma y sello:

Fdo:

(1) En el caso de que la reforma sea efectuada por el fabricante se indicará N/A.

(2) Se debe especificar en este apartado OBSERVACIONES, la identificación de los equipos o sistemas modificados, garantizando que se cumple lo previsto en el artículo 6 del reglamento general de vehículos y, en su caso, en el artículo 5 del R. D. 1457/1986 de 10 de enero, por el que se regula la actividad industrial en talleres de vehículos automóviles, de equipos y sus componentes, modificado por 455/2010 de 16 de abril, por el que se modifica el R. D. 1457/1986 de 10 de enero por el que se regulan la actividad industrial y la prestación.

Valor "D"

$$D = \text{Pag.1 kN}$$

Valor "S"

$$S = \text{Pag.1 kg}$$

MMR C/F

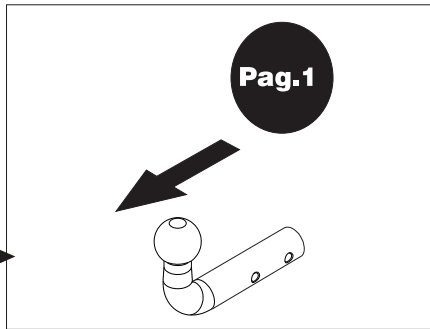

Nº de Identificación /
Marca de Homologación

CLASS:	<input type="text"/>
APPROVAL NUMBER	<input type="text"/>
e	00-0000
TYPE:	XXX
D-VALUE	<input type="text"/>
D	<input type="text"/> kN
MAX. VERT. LOAD	<input type="text"/>
S	<input type="text"/> kg

E
I

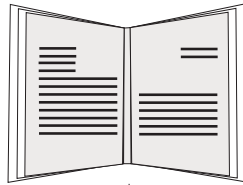

NL	D	GB	A
PL	RU	F	TR
CZ	P	GR	

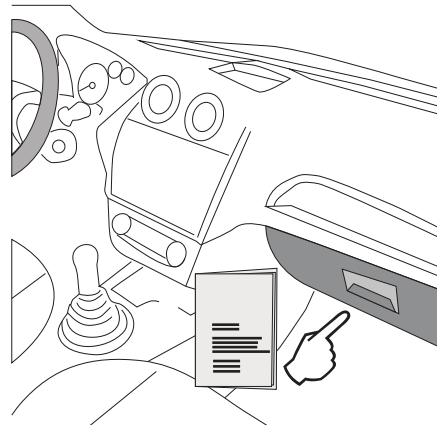
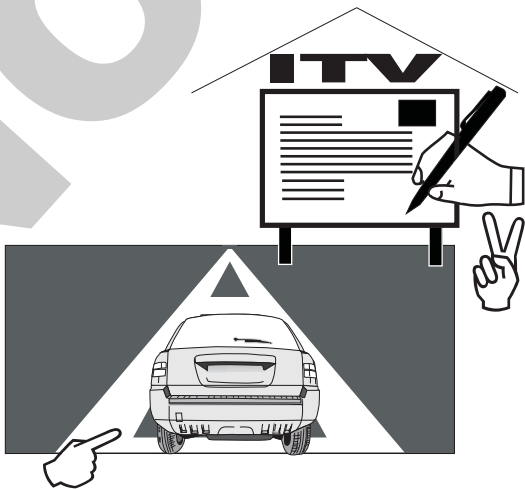

TR

Enganches Aragon firması tüm ürünlerine (Çeki Topuzu Sistemleri) teslim tarihinden itibaren iki (2) yıl garanti vermektedir. Bu garanti, Avrupa Birliği tarafından verilen tarifname 1999/44/CE ve 23/2003 kanununa göre sahte ürünlerle değiştirilmesi halinde sınırlandırılmış ve de hasara ve zarara uğrama durumlarında hiçbir şekilde geçerli değildir.

ENGANCHES ARAGON Firması tarafından imal edilen Çeki Sistemleri markasına göre araçlara monte edilebilmektedir.

Çeki Topuzu Sistemlerimiz üzerindeki herhangi bir değişiklik yapmak yasaktır. Bu şartın ihlalinde (e) Avrupa Birliği garantisi ve ürün garantisini geçireliliğini kaybetmektedir.

Araçların modeline ve senesine göre, arka tamponunun bir parçasının kesilme gerekmektedir.

Arka Tamponun kesilmesi için tarafımızdan verilen bilgi sadece bağlayıcı olmayan bir yardımdır.

Tampon kesimi sadece montaj esnasında verilen ölçülerde yerine getirilmelidir.

GR

H Enganches Aragon προσφέρει εγγύηση 2 ετών για τα προϊόντα της, με έναρξη την ημερομηνία παράδοσης των προϊόντων της, σύμφωνα με την οδηγία της Ε.Ε. 1999/44/CE τον νόμο 23/2003. Η υποχρέωση που πηγάζει για την ENGANCHES ARAGON από την εν λόγω εγγύηση περιορίζεται στην αντικατάσταση των ελαττωματικών προϊόντων και σε καμία περίπτωση δεν επεκτείνεται σε άλλες ζημιές ή επακόλουθες βλάβες.

Οι κοσασδόροι που κατασκευάζονται από την ENGANCHES ARAGON, ταιριάζουν στην αναφερόμενη μάρκα αυτοκινήτου για την οποία προορίζονται.

Απαγορεύεται να κάνετε οποιαδήποτε τροποποίηση στους κοσασδόρους μας. Στην περίπτωση που κάτι τέτοιο συμβεί αυτό ακυρώνει την εγγύηση του προϊόντος.

Αναλόγως με τον τύπο και την χρονολογία του αυτοκινήτου, πρέπει να γίνει ένα κόψιμο στον προφυλακτήρα.

Η παρεχόμενη πληροφορία για το κόψιμο δεν είναι δεσμευτική και πρέπει να γίνει ακριβώς στην απαιτούμενη διάσταση, κατά την διάρκεια της τοποθέτησης του προφυλακτήρα στο αυτοκίνητο.

P

A firma Enganches Aragon, oferece garantia dos seus produtos por um período de dois anos a partir da data de entrega conforme o disposto na directiva 1999/44/CE e Decreto-lei 23/2003. Esta garantia está limitada à substituição de mercadoria defeituosa, não sendo passível de qualquer indemnização por parte do adquirente.

Os engates de reboque fabricados por esta firma são exclusivos e apropriados a cada modelo das diferentes marcas para as quais fabrica. É expressamente proibida toda e qualquer modificação ou transformação da mercadoria, caso no qual qualquer destas infracções dará lugar à anulação da homologação e garantia dos mesmos.

RU

Производители фаркопов «Энганчес Арагон» предоставляют гарантию на свои изделия сроком на два года с момента доставки, согласно Распоряжению Европейского Союза 1999/44 и Закону 23/2003, при этом замена производится только в случае бракованного товара и не распространяется на причиненные повреждения и неполадки.

Фаркопы, изготовленные на фабрике «Энганчес Арагон», адаптируются к марке автомобиля.

Запрещается изменять или модифицировать любой из наших товаров. Несоблюдение данного требования приведет к прекращению гарантии на товар и к его несоответствию стандартам качества. В зависимости от версии и года выпуска, возможно, потребуется произвести вырез на бампере.

Информация, связанная с вырезом на бампере, предоставляется в качестве вспомогательной и не носит обязательный характер. Точные размеры выреза станут известны во время монтажа.

Необходимо заделать все места крепления фаркопа на автомобиле, чтобы предотвратить попадание воды.

PL

Enganches Aragon oferuje dwuletnią gwarancję na swoje produkty od daty dostarczenia, zgodnie z europejską dyrektywą 1999/44/CE i prawem 23/2003. Gwarancja obejmuje wyłącznie wymianę wadliwych produktów. Gwarancja nie może być poszerzona o wypłatę odszkodowania czy powstałe szkody.

Hak holowniczy Enganches Aragon odpowiedni dla marki samochodu.

Zabronione jest dokonywanie jakichkolwiek modyfikacji naszych haków holowniczych. Niezastosowanie się spowoduje utratę gwarancji.

CZ

Firma Enganches **Aragon** poskytuje na své výrobky záruka po dobu 2 let od data jejich dodání. Ve smyslu znění evropské směrnice 1999/44/CE a zákona 23/2003 je záruka omezena na výměnu vadných výrobků a v žádném případě se záruka nevztahuje na náhradu vzniklé škody, nebo ublížení.

Tažné zařízení vyrobené u ENGANCHES ARAGON vhodné pro tuto značku vozidla.

Na našich tažných zařízeních je zakázáno provádět jakékoliv úpravy. Nesplnění této podmínky ruší schválení a záruku na výrobek.

Výřezu do nárazníku záleží na verzi a roku výroby vozidla. Informace, které poskytujeme jsou pouze orientační a nezávazné.

Výřez do nárazníku, včetně jeho rozsahu, je znám až během montáže.

Nutnost výřezu do nárazníku záleží na verzi a roku výroby vozidla. Informace, které poskytujeme jsou pouze orientační a nezávazné. Výřez do nárazníku, včetně jeho rozsahu, je znám až během montáže.

ENGANCHES Y REMOLQUES ARAGÓN S.L.



Polígono Industrial Malpica, Calle B, Parcela 77

Tel. 00 34 976 45 71 30 | 00 34 902 45 71 30

Fax 00 34 976 45 71 31

E- 50016 Zaragoza (España)

www.enganchesaragon.com

