

# Hyundai ix55 (с 2008-2013 гг.; 3.8, 3.0d)

арт. 1412 CARBON

Engine safeguard  
Made in fiberglass

## Installation instruction

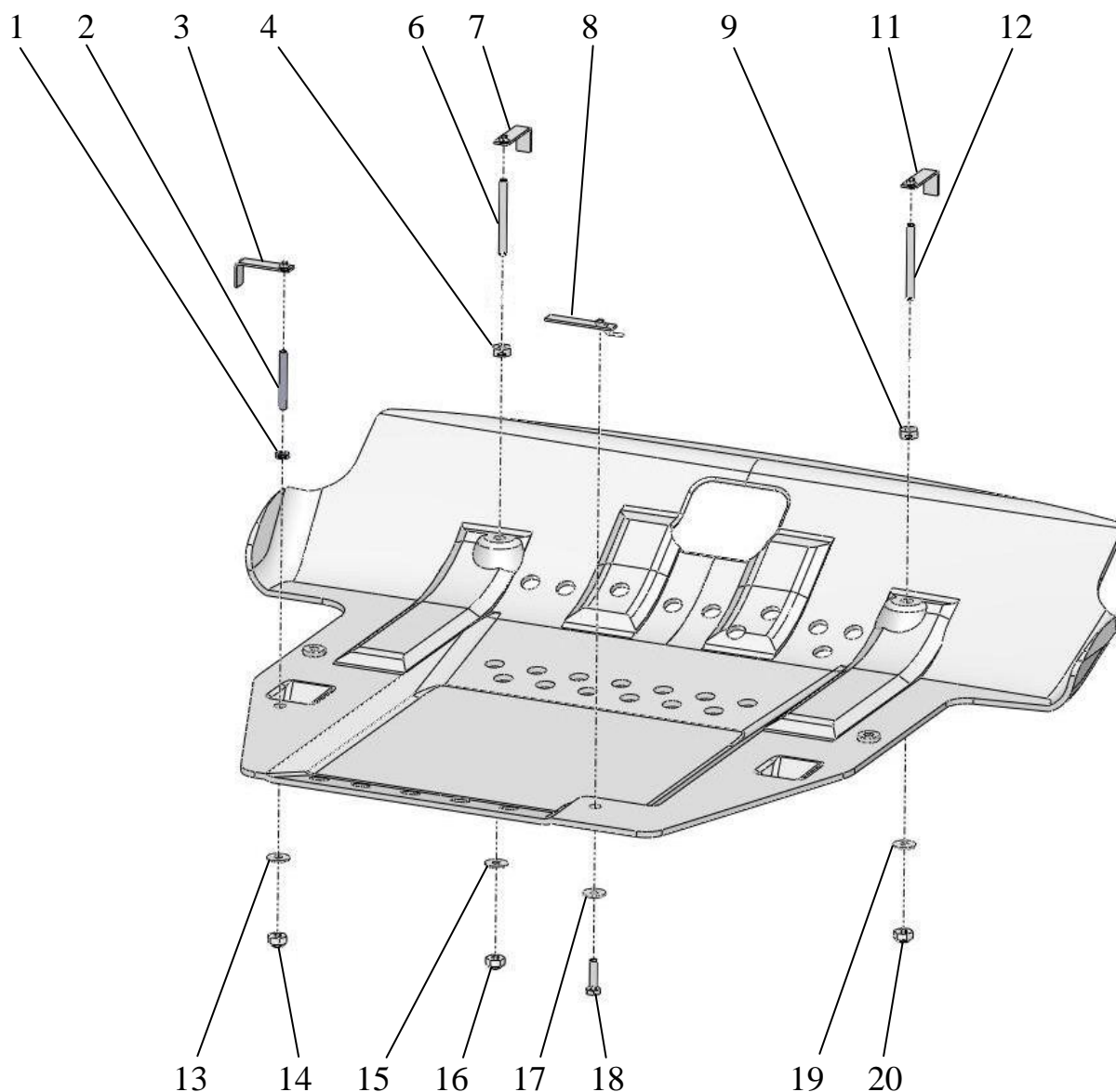

### Крепление передней части защиты:

- 7,11 – планка-крючок M10 L63
- 6,12 – шпильки M10 L103
- 4,9 – гайки M10 S22 H10 высокие
- 15,19 – шайбы 10x30
- 16,20 – гайки M10

### Крепление задней части защиты:

- 3 – планка-крючок M10 L63
- 2 - шпилька M10 L80
- 1 – гайка M10 H4.5 (низкая)
- 8 – пластина M10 L75 (95x18x3бк)
- 13,17 – шайбы 10x30
- 14 - гайка M10
- 18 – болт M10x40

**Момент затяжки резьбовых соединений M10 не более 2,5 кг•м**

При установке крепежа и монтаже защиты настоятельно рекомендуется использовать графитовую или аналогичную смазку.

Производитель вправе вносить изменения в конструкцию защиты.

# Hyundai ix55 (с 2008-2013 гг.; 3.8, 3.0d)

арт. 1412 CARBON

Перед монтажом защиты необходимо демонтировать штатный пыльник.

Места установки передних креплений.

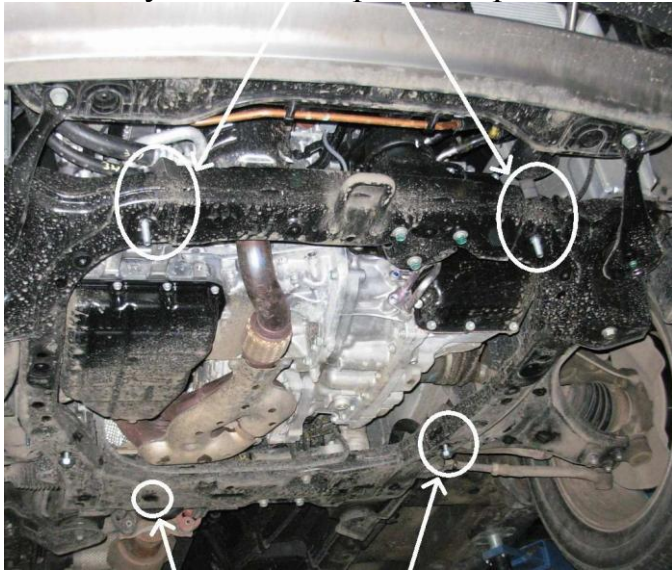

Защита на автомобиле.



Места установки задних креплений.  
Со стороны пассажира в подрамник заводится пластина M10 L75 (95x18x3).

Передние крепления защиты.

Установить планки-крючок M10 L63 (поз.4,8) со шпильками (поз.3,7) и зафиксировать их высокой гайкой (поз.2,6).



Заднее левое крепление защиты  
(со стороны водителя).



Планка-крючок M10 L63

