

Lada Vesta 1.6-106 л.с., 5MT, 5AMT

арт. 1507 CARBON

Engine safeguard
Made in fiberglass

Installation instruction

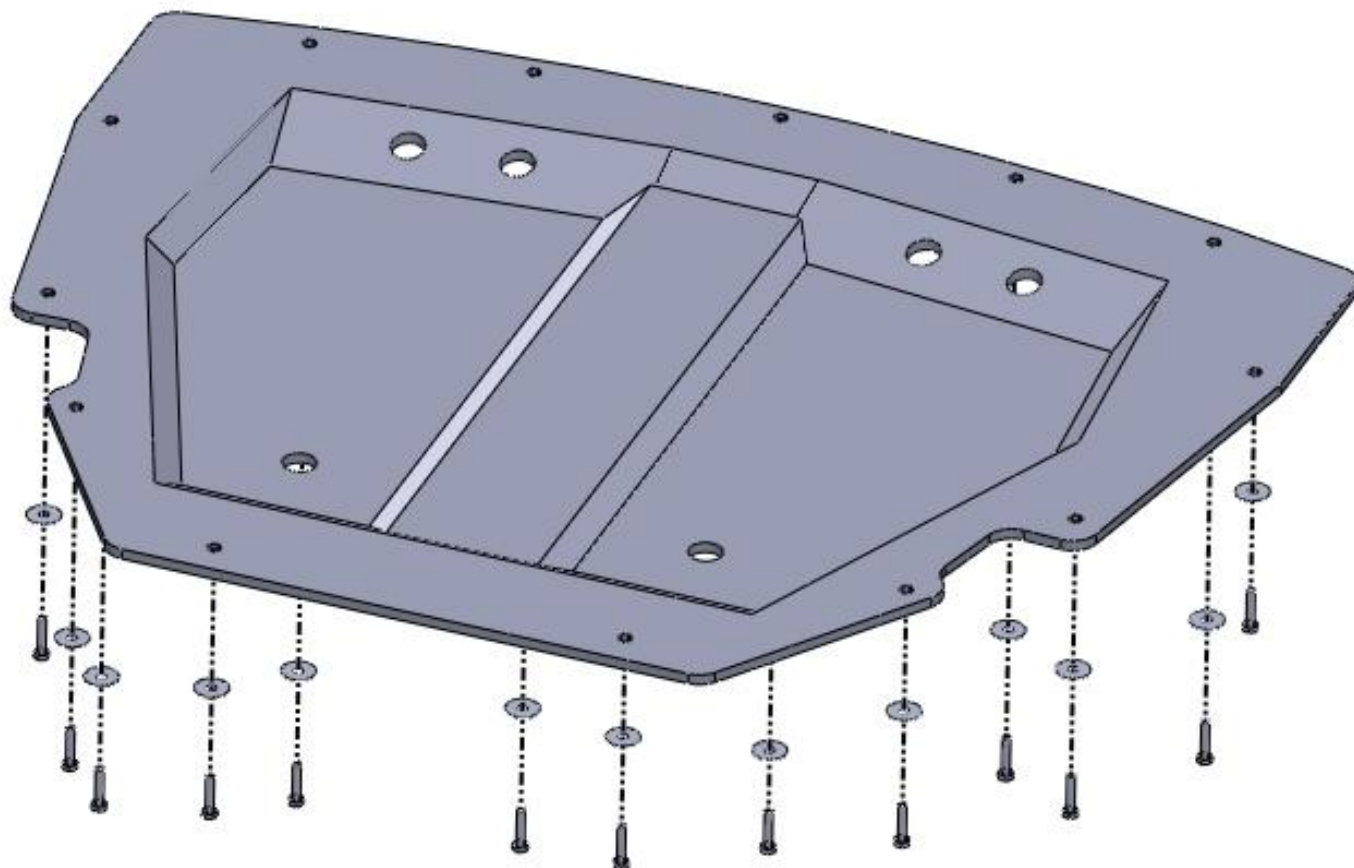

Защита крепится в штатные резьбовые отверстия М6, штатный пыльник демонтируется.

болты М6х25 - 13 шт.

шайбы 6х15 - 13 шт.

Момент затяжки резьбовых соединений М6 не более 0,9 кг•м

При установке крепежа и монтаже защиты настоятельно рекомендуется использовать графитовую или аналогичную смазку.

Производитель вправе вносить изменения в конструкцию защиты.

Lada Vesta 1.6-106 л.с., 5MT, 5AMT

арт. 1507 CARBON

Перед установкой защиты демонтировать штатный пыльник под двигателем.
Места крепления защиты – штатные резьбовые отверстия М6 к которым крепился штатный пыльник.

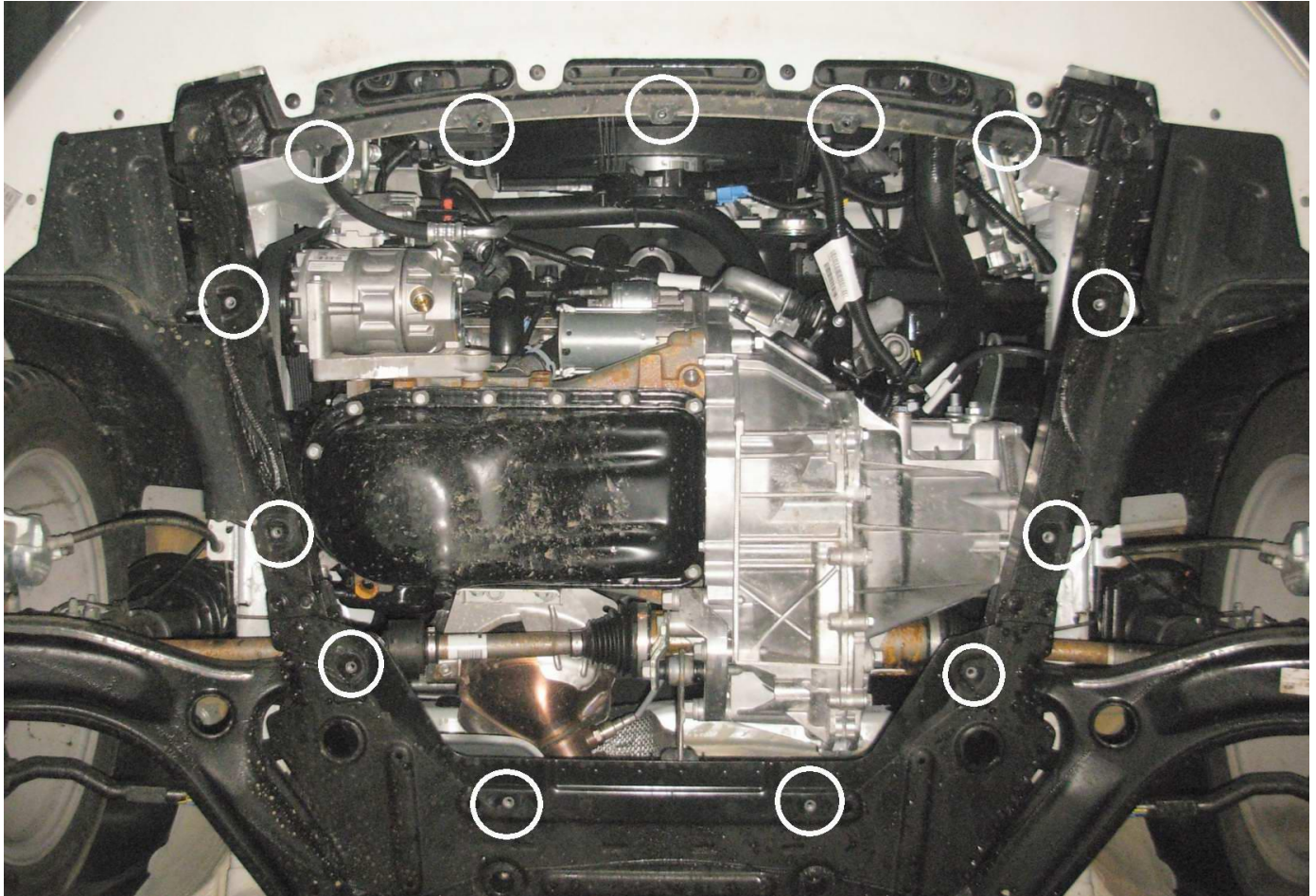

Защита на автомобиле.

