

Схема установки защиты на автомобиль

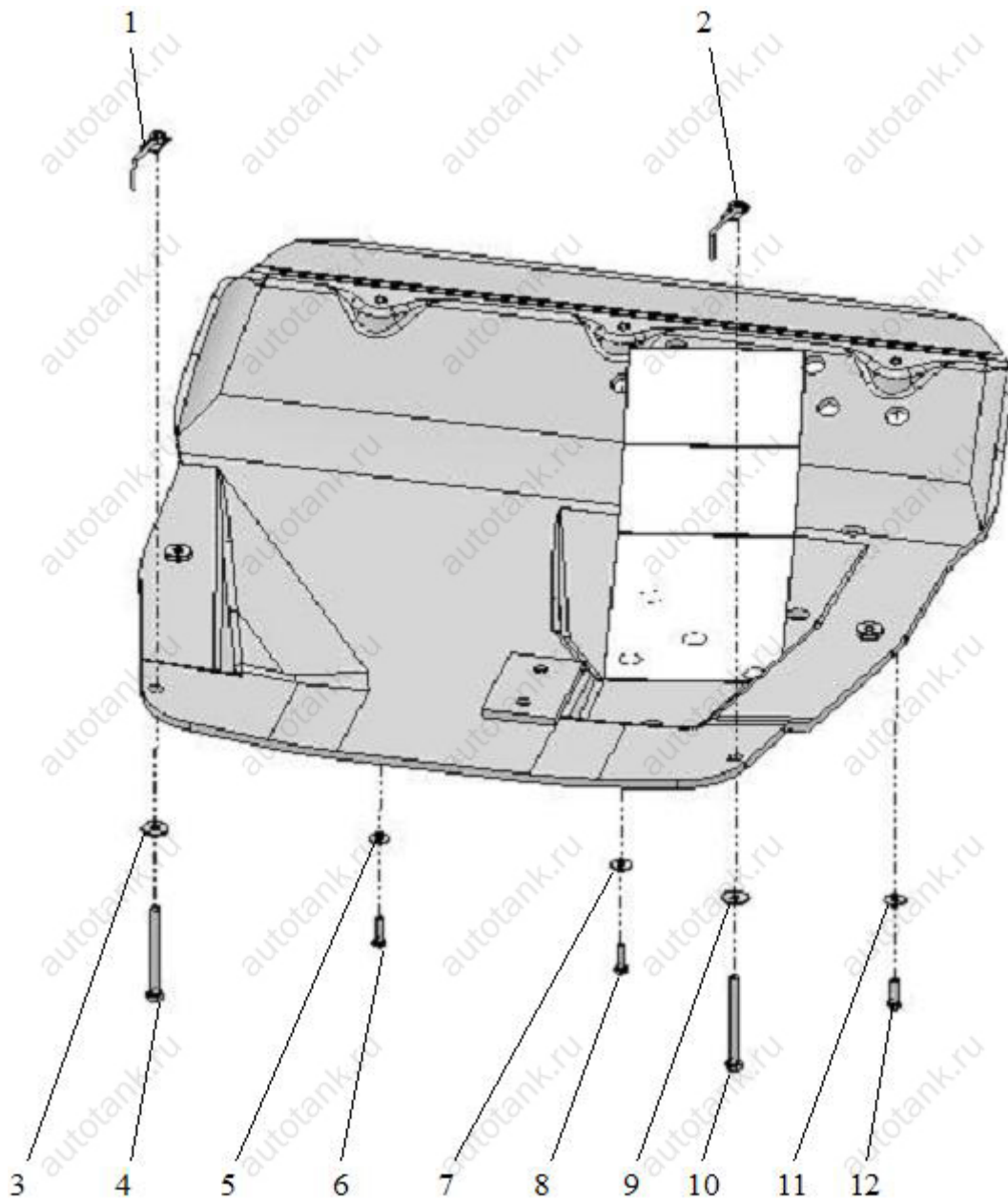

Крепления передней части защиты:

6,8,12 – болты M8x30
5,7,11 – шайбы 8x24

Крепление задней части защиты:

1, 2 – планка-крючок M10 L63
3,9 – шайбы 10x30
4,10 – болты M10x110

Момент затяжки резьбовых соединений М8 и М10 не более 2,5 кг/м.

При установке крепежа и монтаже защиты настоятельно рекомендуется использовать графитовую или аналогичную смазку.

Производитель вправе вносить изменения в конструкцию защиты.

Перед установкой защиты демонтировать штатный пыльник.
Места установки передних креплений (штатные резьбовые отверстия М8 в подрамнике автомобиля)

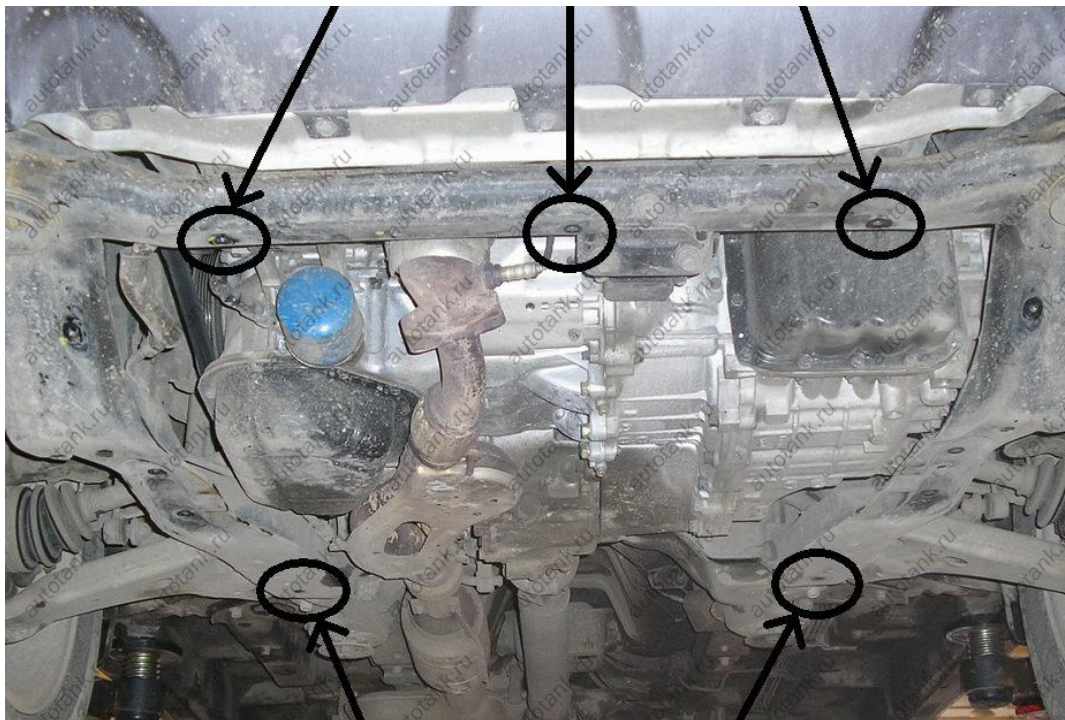

Места установки задних креплений



Защита на автомобиле.